

TITANIUM

F I T N E S S

MANUAL MULTIESTAÇÃO TITANIUM FITNESS GC47S



TITANIUM

F I T N E S S

ÍNDICE

ANTES DE COMEÇAR	03
LISTA DE PEÇAS	04
MONTAGEM	05
MANUTENÇÃO	15
CERTIFICADO DE GARANTIA	16

TITANIUM

F I T N E S S

ANTES DE COMEÇAR

Para sua segurança e benefício, leia atentamente o manual antes de usar o equipamento. Como fabricantes, estamos empenhados em fornecer-lhe a satisfação total. Se você tiver alguma dúvida, entre em contato conosco.

AVISO DE SEGURANÇA

PRECAUÇÕES

Independentemente de seu entusiasmo para utilizar seu equipamento, é necessário que leia todas as instruções deste manual atentamente para garantir sua segurança. Qualquer falta de atenção pode resultar em acidente.

Leia, estude e compreenda este manual assim como as normas de utilização e advertências deste produto. Além disso, familiarize-se com o equipamento, a forma que ele funciona e a forma de o conduzir. Algumas dessas informações estarão disponíveis neste manual.

Não descarte este manual, é necessário que o tenha para futuras consultas. Recomendamos que ao montar você tenha o suporte de uma outra pessoa. Você pode usar a chave inglesa e a chave hexagonal para auxiliá-lo na montagem.

É primordial consultar um médico antes de iniciar qualquer atividade física ou treinamento. Se o usuário sentir dores, náuseas, dor torácica ou qualquer outro sintoma anormal, pare o exercício e PROCURE UM MEDICO IMEDIATAMENTE.

Mantenha as mãos, braços e cabelos fora do caminho das partes que se movimentam durante sua utilização. Use sempre roupas leves indicadas para exercícios.

AVISO: O nível de segurança do equipamento só pode ser mantido se for examinado regularmente. Ao montar ou verificar o equipamento, se encontrar algum componente defeituoso ou desgastado como cabos, polias e pontos de conexão, ou se ouvir ruídos incomuns provenientes do equipamento durante a utilização, pare imediatamente. Substitua os componentes defeituosos. Não utilize o equipamento até que o problema seja corrigido. Cuide dessas peças desgastadas.

Nosso produto está em conformidade com EN957, classe S.

AVISO: O peso máximo de usuário é 135Kg. O carregamento máximo dos pesos é 65kg. Faça um aquecimento de 5 a 10 minutos antes de cada exercício. Isto permite que sua frequência cardíaca aumente gradualmente e diminua, e ajudará a impedir câimbras nos músculos.

AVISO: Use o equipamento e inicie o seu treinamento passo a passo, pois o que pode resultar de um treinamento incorreto ou excessivo são danos ao seu corpo e sua saúde. Você pode ajustar a carga. Não tente levantar mais peso do que você pode controlar e o faça com segurança.

AVISO: Mantenha as crianças e animais afastados do equipamento em todos os momentos. Não deixe as crianças sozinhas no mesmo ambiente que o equipamento.

AVISO: Mulheres grávidas não são aconselhadas a usar o equipamento. Consulte o seu médico antes de utilizá-lo.

AVISO: Se as crianças tiverem permissão para usar o equipamento, o seu desenvolvimento mental e físico e, acima de tudo, o seu temperamento deve ser levado em conta. Eles devem ser controlados e instruídos para o uso correto do equipamento. O equipamento não é, em nenhuma circunstância, apropriado para ser utilizado como um brinquedo para crianças. Pessoas com algum tipo de deficiência não devem utilizar o equipamento sem a presença de um profissional de saúde qualificado ou médico.

Use o equipamento em uma superfície sólida, plana com um piso apropriado. Para garantir a segurança, o equipamento deve ter no mínimo 60 centímetros de espaço livre em torno dele.

AVISO: Se o chão não estiver estável, por favor nivele o piso. A máquina só pode ser usada dentro de casa. Não utilize perto de locais úmidos, com água ou ao ar livre. Não deixe nenhum objeto afiado fora da máquina após o ajuste.

TITANIUM

F I T N E S S

LISTA DE PEÇAS

ITEM	DESCRIÇÃO	QTD
1	Base Traseira	1
2	Base Inferior	1
3	Suporte Principal	1
4	Quadro Superior	1
6	Tubo de Extensão do Pé	1
7	Suporte de Moldura	1
8	Braço Puxador	1
11	Rack do Assento	1
14	Almofada do Assento	2
15	Encosto	2
16	Encloser	4
17	Espuma Tubo Ajustável	2
18	Barra do Seletor	1
19	Cremalheira Ajustável do Espaldar	1
20	Encosto Tubo Ajustável 1	1
30	Haste de Guia	2
31	Apoio para os Pés	2
33	Placa de Conexão	4
34	Placa de Peso	9
35	Início Bloco	1
36	Espuma	4
39	Tampão da Extremidade da Espuma	4
51	Pino	1
52	Porca Trava Nylon M10	3
53	Porca Trava Nylon M12	2
54	Porca Trava Nylon M8	1
58	Parafuso Hexagonal M10x30	2
59	Parafuso Hexagonal M10x70	3

ITEM	DESCRIÇÃO	QTD
62	Parafuso Hexagonal M10x80	1
63	Arruela ϕ 10	20
64	Arruela ϕ 12	8
65	Arruela ϕ 8	8
70	Parafuso Hexagonal M12x155	1
74	Amortecedor de Borracha	2
77	Seletor Pin ϕ 10x120	1

TITANIUM

F I T N E S S

MONTAGEM



Figura 1

Em uma superfície plana, coloque a base inferior (#2). Conecte a base traseira (#1) para a base inferior (#2) com o Parafuso Hexagonal M10x80 (#62-2PCs), arruelas 10 (#63-4PCs) Porca de fechamento de nylons M10 (#52-2PCs) e placa Conectiva (#48).

Conecte o apoio de pé (#31-2PCs) na base inferior (#2) com Parafuso Hexagonal M10x75 (#61-2PCs), arruelas 10 (#63-4PCes) e porca de fechamento de nylons M10 (#52-2PCs).

Conectar a placa conectiva (#48) na base inferior (#2) com o Parafuso Hexagonal M10x80 (#62-2PCs), arruelas 10mm (#63-4PCs) e porca de fechamento de nylons M10 (#52-2PCs).

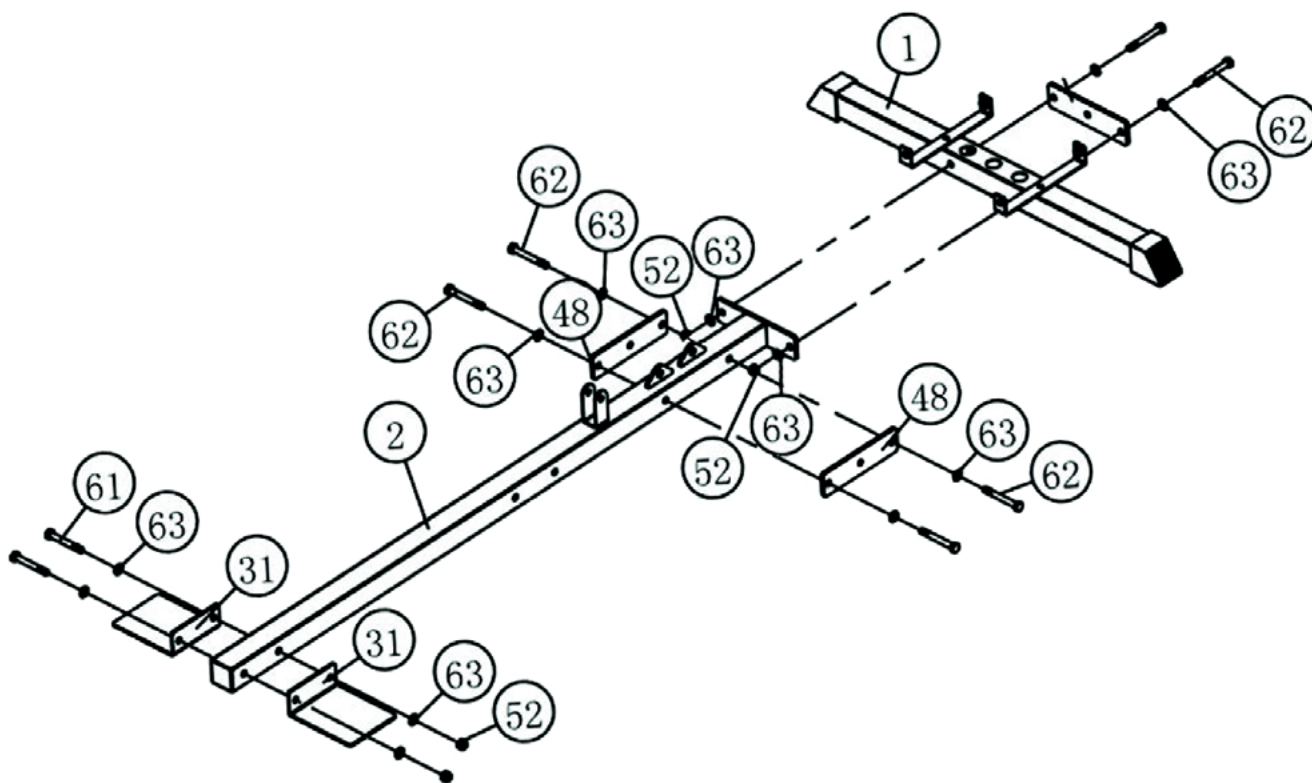
TITANIUM

F I T N E S S

MONTAGEM



Figura 2

Inserir haste de guias (#30-2PCs) nos espaços localizados na base traseira (#1) e fixá-los no lugar usando Parafuso hexagonais M10x25 (#66-2pcs).

Lubrifique a haste de guias (#30-2PCs) com silicone ou lubrificante de Teflon, em seguida, deslize as borrachas de Amortecedores (#74-2PCs) para cada haste de guia, como mostrado.

Conectar Suporte principal (#3) na Base inferior (#2) com Parafuso Hexagonal M10x75 (#61-2pcs), Arruelas 10mm (#63-4pcs) e Fechamento de nylon M10 (#52-2pcs).

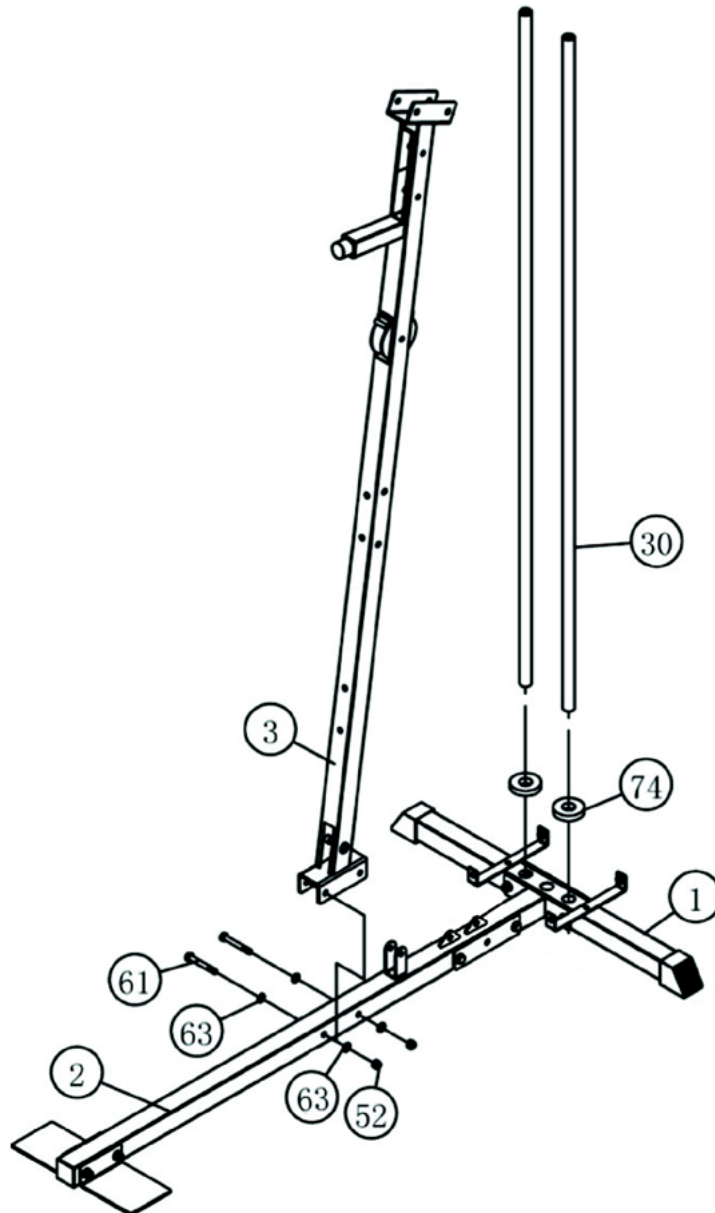
TITANIUM

FITNESS

MONTAGEM



Figura 3

Cuidadosamente comece a deslizar as placas de peso (#34-9pcs) sobre as hastes guia (#30-2pcs).

ADVERTÊNCIA: não levante mais do que pode controlar. Além disso, não levante usando apenas as costas. Recomenda-se que quando você estiver levantando, dobre seus joelhos e levante-o lentamente com sua parte traseira reta. Certifique-se de que o peso é distribuído sobre seus joelhos ou pernas. Além disso, é aconselhável usar um cinto de elevação bem equipados durante o levantamento pesado.

Deslize a parte superior os blocos (#35) BAr/seletor (#18) sobre as hastes guia permitindo a formação de uma pilha de blocos de peso. Insira o pino seletor (#77) para ajustar a quantidade adequada de placas de peso.

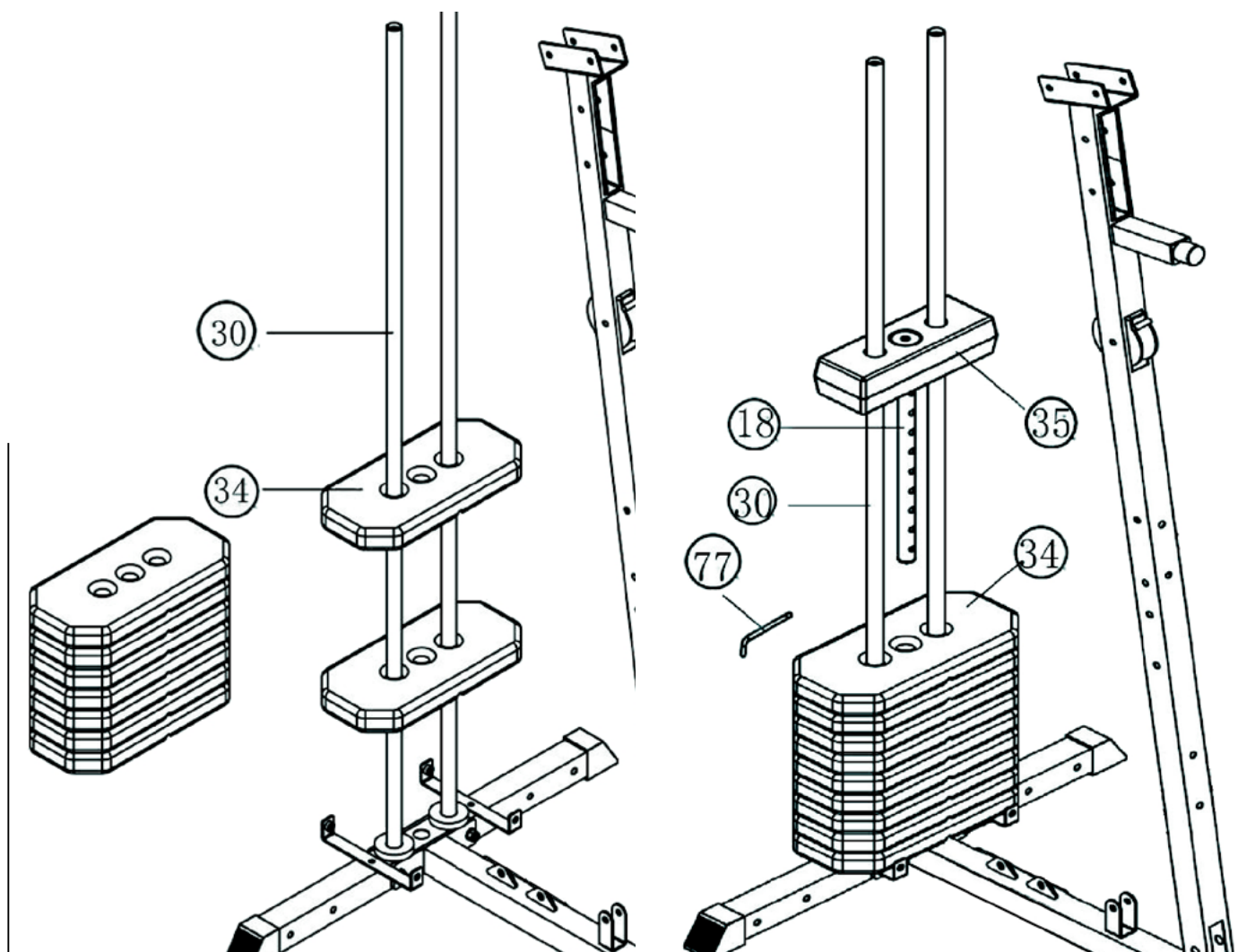
TITANIUM

FITNESS

MONTAGEM



Figura 4

Conectar o quadro inicial (#4) no Suporte de principal (#3) com Parafusos Hexagonais M10x75 (#61-2pcs), Arruelas 10mm (#63-4pcs) e fechamento de nylon M10 (#52-2pcs). Em seguida, manobre cada uma das hastes guia (#30) nos furos localizados no Quadro superior (#4) e fixe-as no lugar com Parafuso Hexagonal M10x30 (#58-2PCs) e arruelas 10mm (#63-2PCs). Alinhe todo o conjunto e prenda.

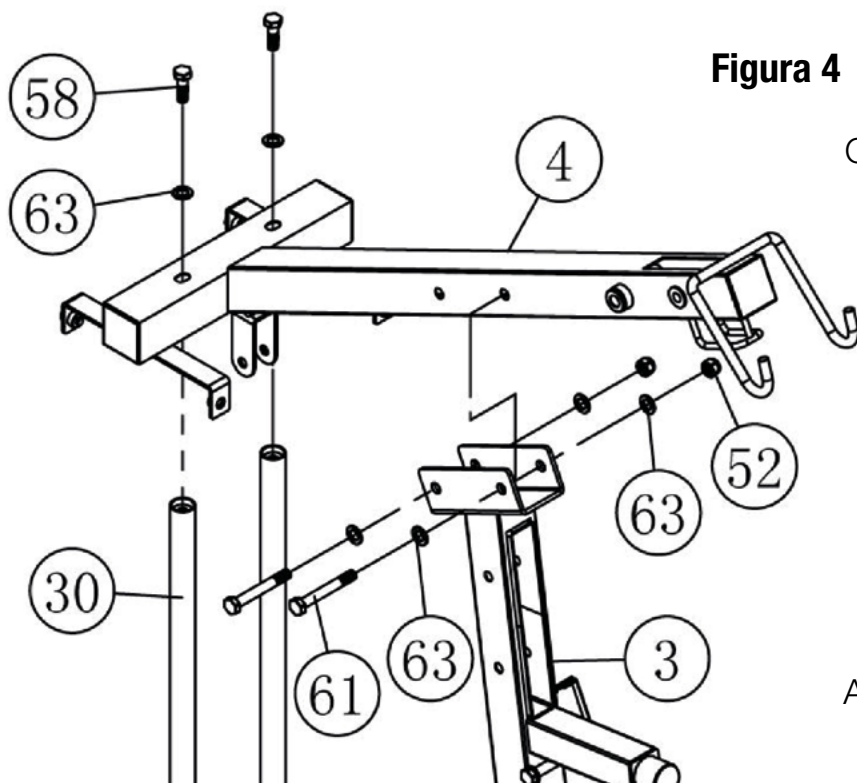

Figura 5

Conectar a moldura (#7) para o topo Quadro (#4) com parafuso Hexagonal M12x155 (#70), Arruelas 12mm (#64-2pcs) e fechamento de nylon M12 (#53).

TITANIUM

FITNESS

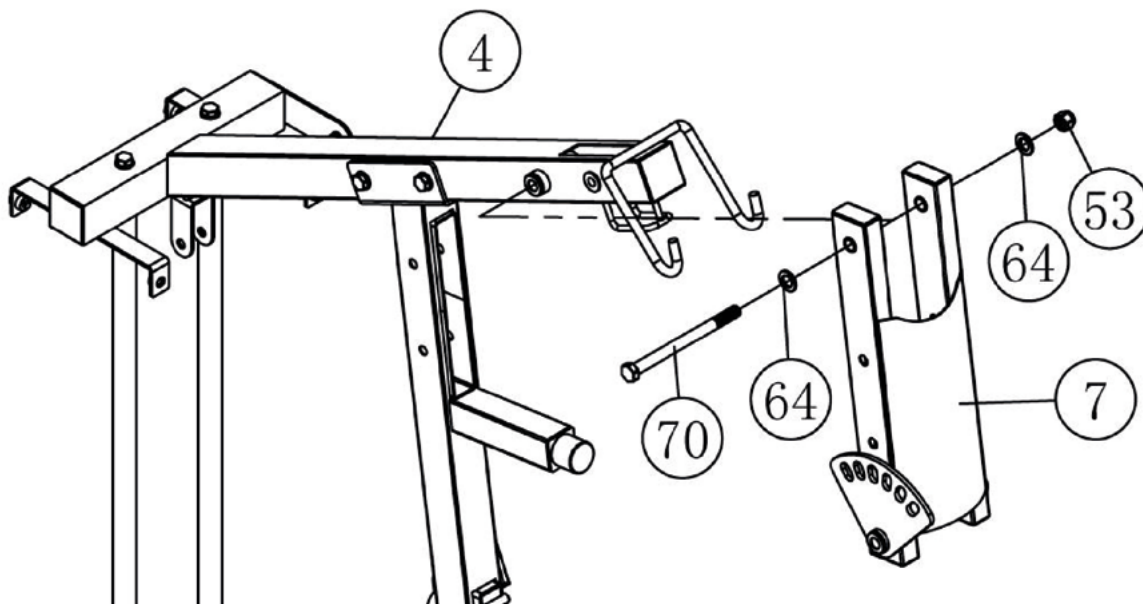
MONTAGEM

Figura 6

Conectar o braço (#8) para o suspender a moldura (#7) com Parafuso Hexagonal M12x250 (#68), Arruelas 12mm (#64-2pcs) e fechamento de nylon M12 (#53).
Insira o pino pop (#51).



Figura 7

Conectar Cremalheira ajustável do espaldar (#19) ao Suporte Principal (#3) com Parafuso Hexagonal M10x70 (#59-4pcs), Arruelas 10mm (#63-8pcs) e fechamento de nylon Porcas M10 (#52-4pcs).
Desfazer e retirar o Pino de fechamento (#47) e insira o tubo de encosto ajustável (#20) na Cremalheira ajustável do espaldar (#19).

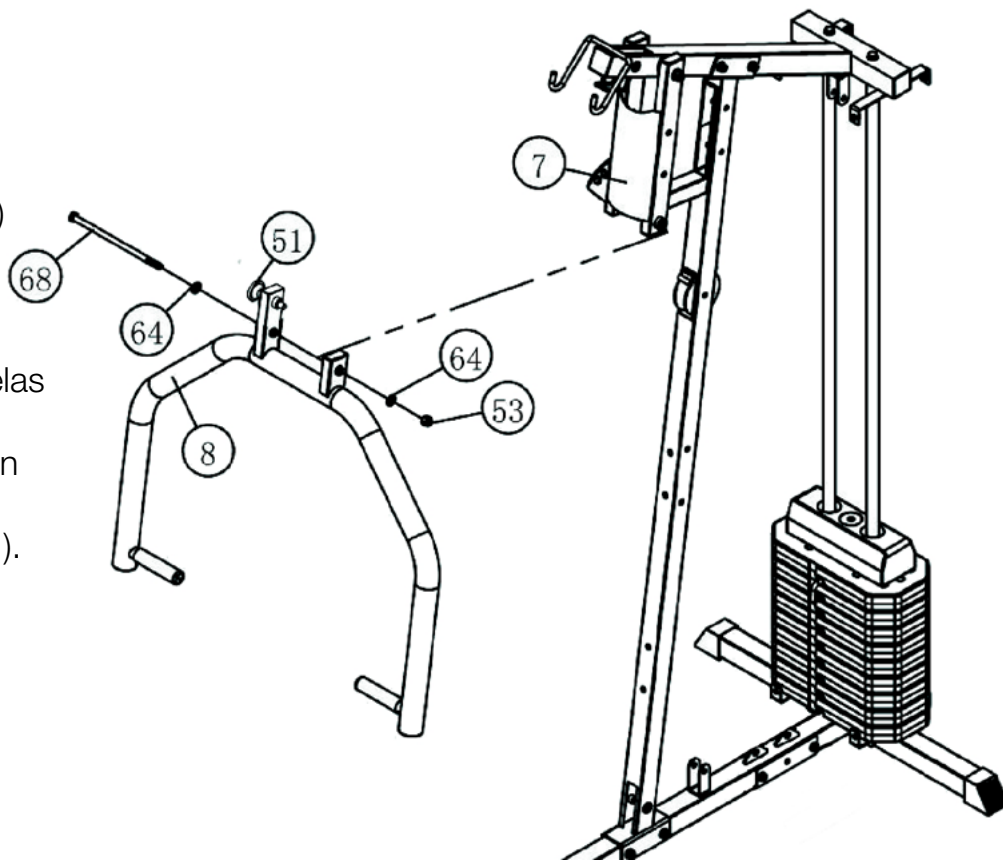
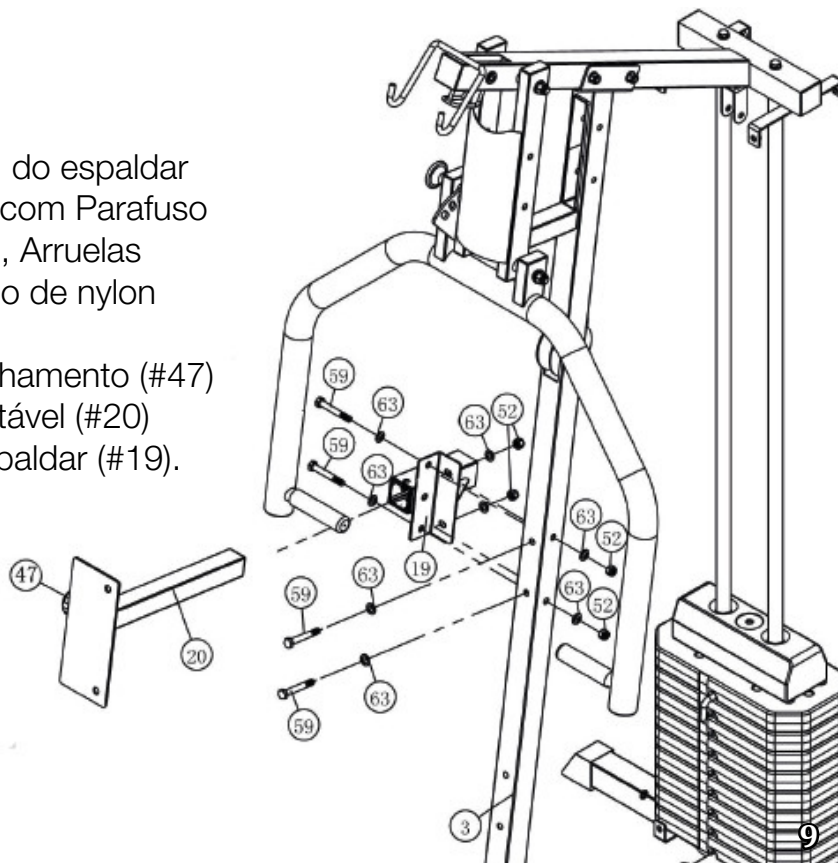

TITANIUM

F I T N E S S

MONTAGEM



Figura 8

Conectar Cremalheira da almofada do assento (#11) no Suporte Principal (#3).
Com Parafusos Hexagonais M10x80 (#62-4pcs), Arruelas 10mm (#63-8pcs) e fechamento de nylon Porcas M10 (#52-4pcs).

Conectar Tubo de extensão do pé (#6) na Cremalheira da almofada do assento (#11) com Parafuso Hexagonal M12x80 (#69), Arruelas 12mm (#64-2PCes) e porca de fechamento de nylon M12 (#53).

TITANIUM

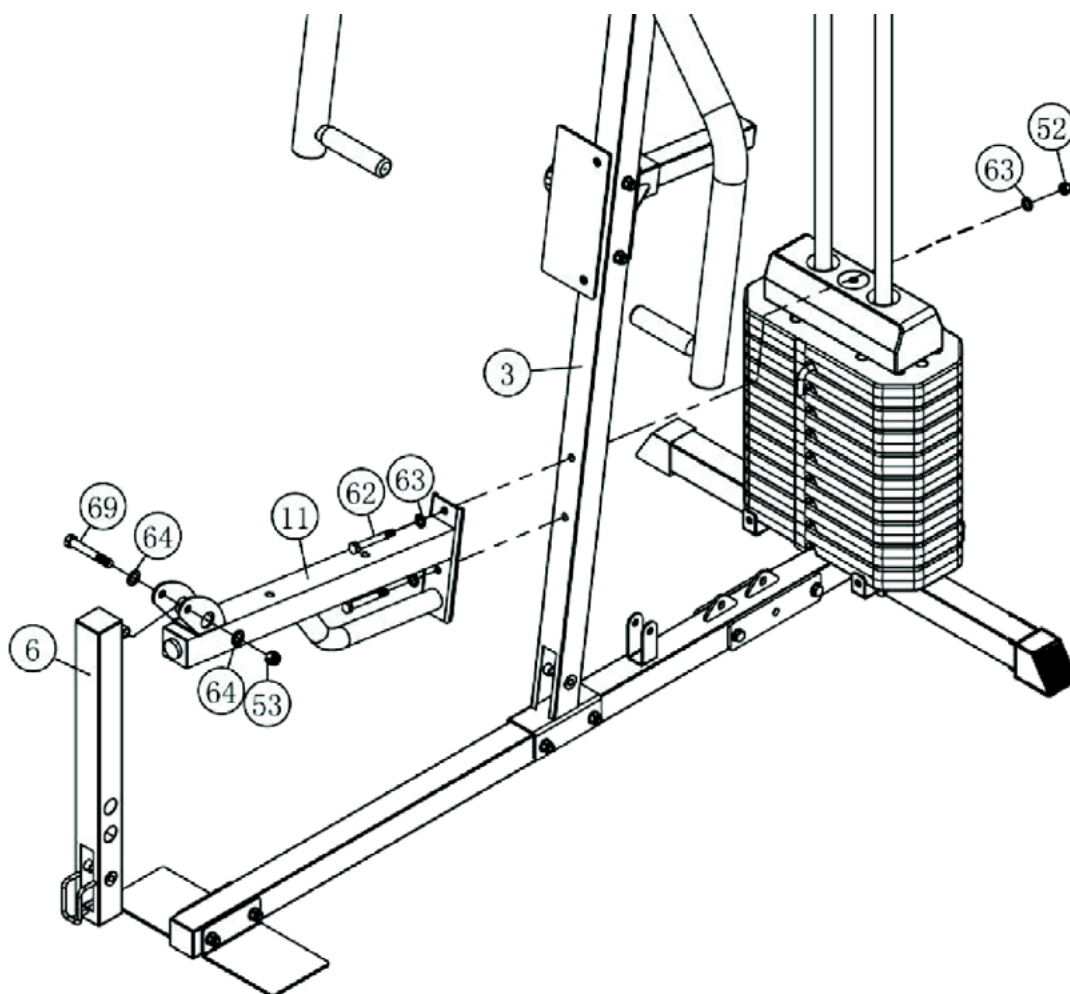
FITNESS

MONTAGEM



Figura 9

Insira o tubo de espuma ajustável (#17) no buraco da cremalheira da almofada do assento (#11).

Conecte a espuma ajustável Tubo (#17) no orifício do tubo de extensão da perna (#6). Insira a espumas (#36-4pcs) no Tubo da espuma (#17-2pcs) e prenda-os no lugar usando a tampa de extremidade da espuma (#39-4pcs) Arruelas 10mm (#63-4pcs) e Parafuso de cabeça redonda Hexagonal M10x25 (#73-4pcs).

Fixar o Encosto (#15) no Tubo de Encosto ajustável (#20) e fixá-lo no lugar usando Hex Parafusos M10x30 (#58-2PCs) e Arruelas 10mm (#63-2pcs).

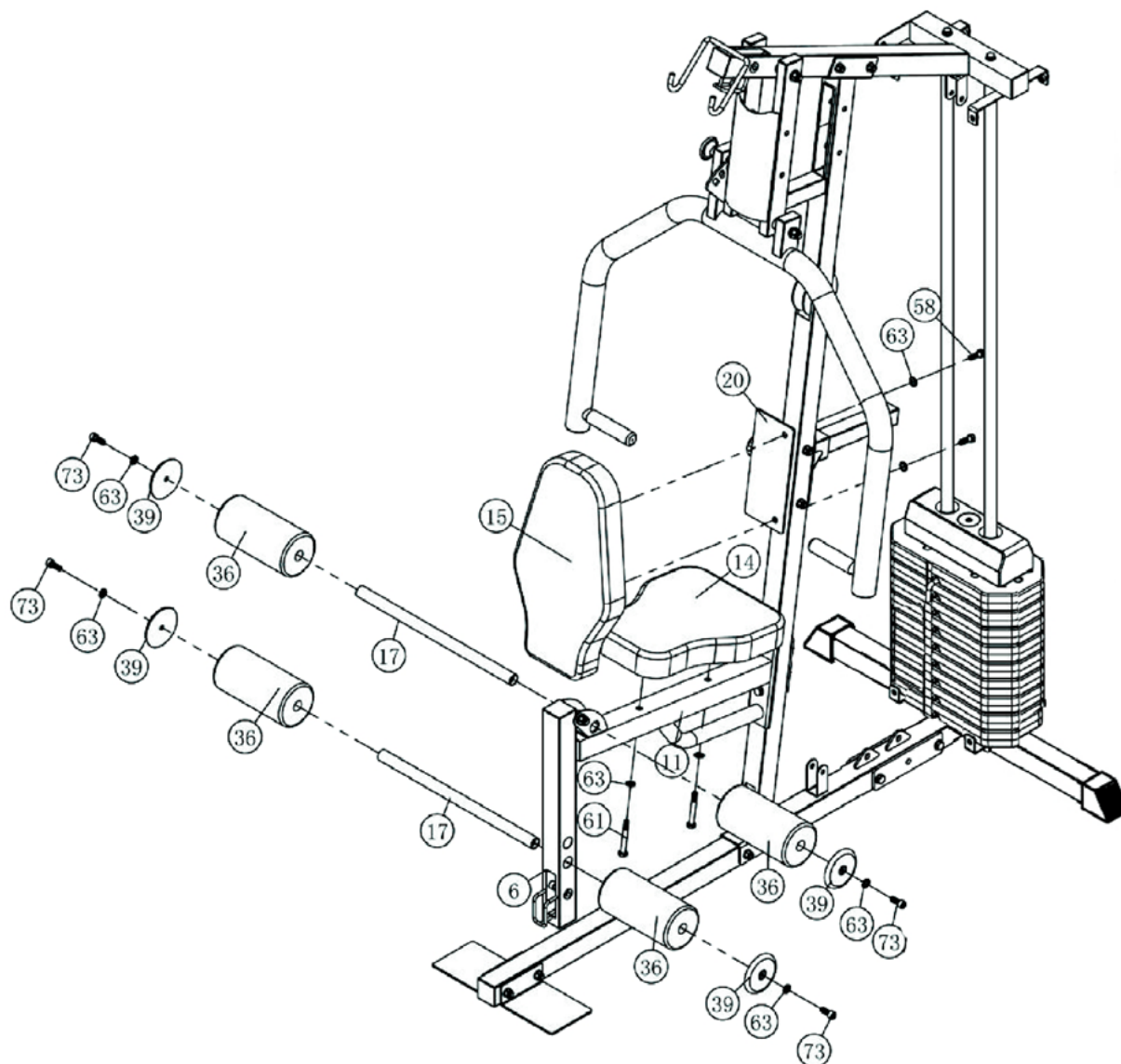
Anexar Almofada do assento (#14) na Cremalheira da almofada de assento (#11) e fixe-o no lugar usando Parafusos Hexagonais M10x75 (#61-2PCs) e Arruelas 10mm (#63-2pcs).

TITANIUM

FITNESS

MONTAGEM



Figura 10

#28 CABO DE PUXAR
1 - 2 - 3 - 4 - 5 - 6 - 7 - 8

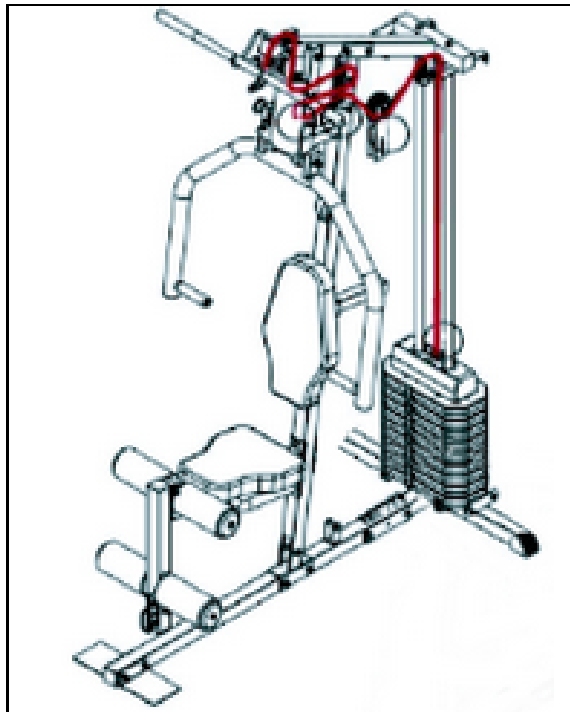
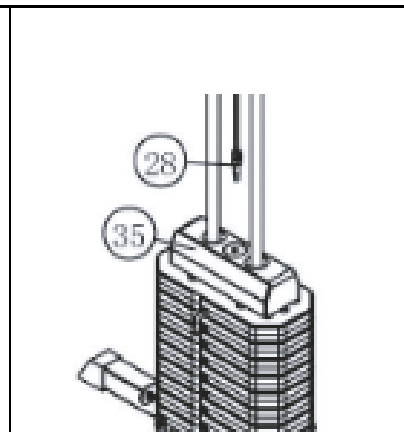
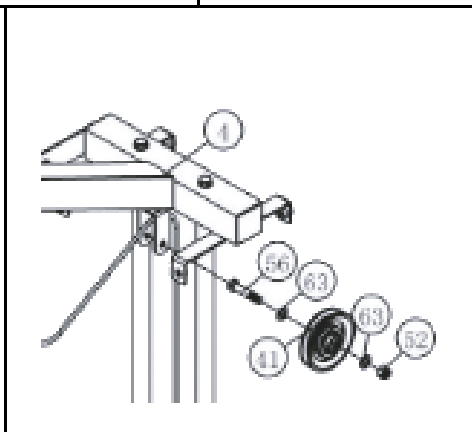
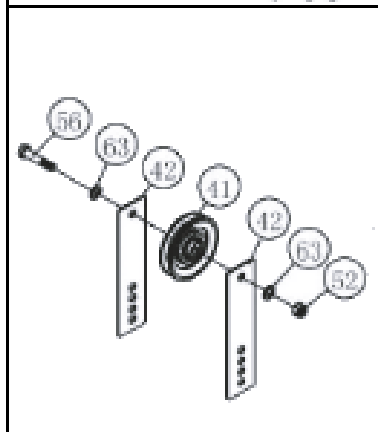
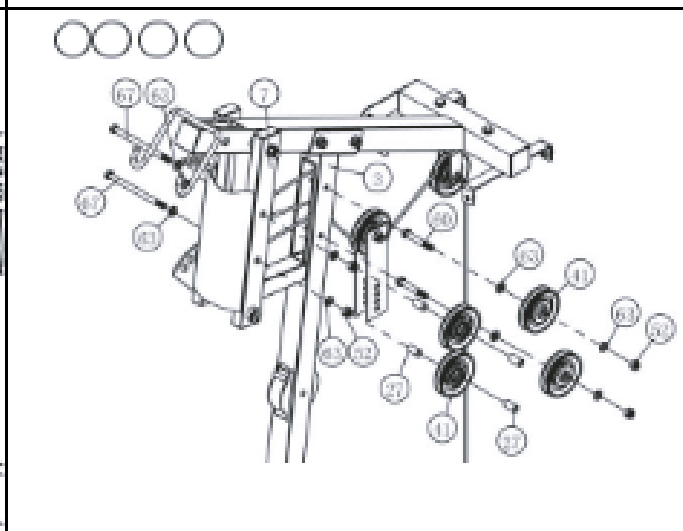
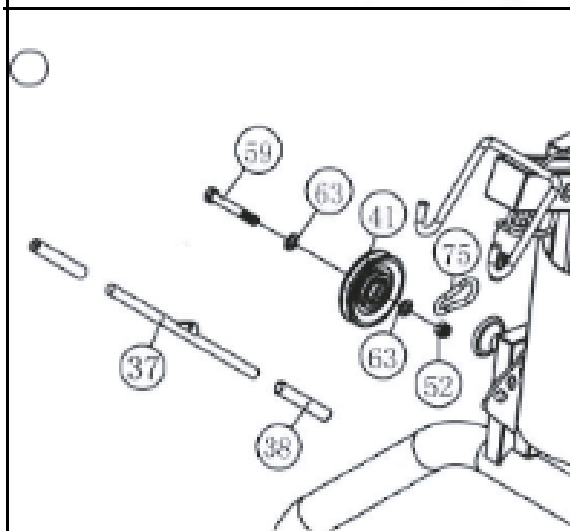

TITANIUM

FITNESS

MONTAGEM

Figura 11

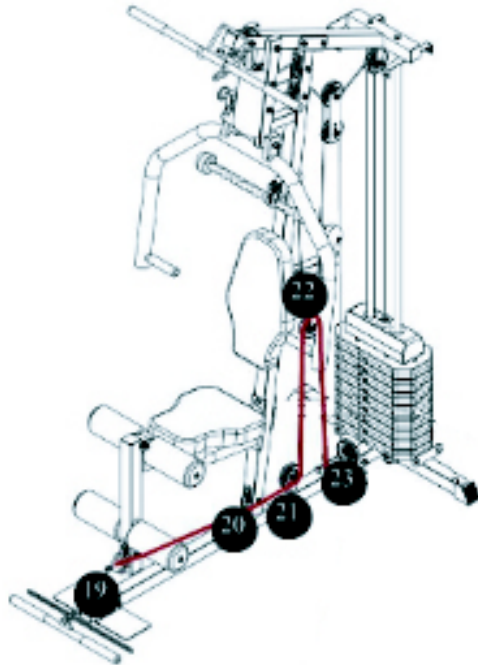

#29 CABO DE PERNA
19 - 20 - 21 - 22 - 23

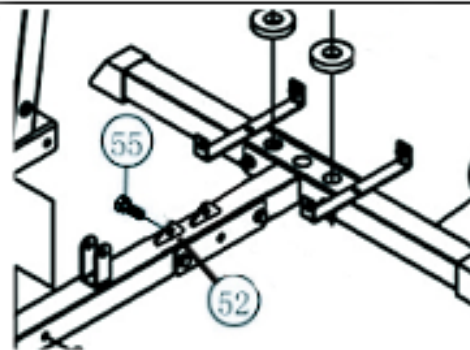
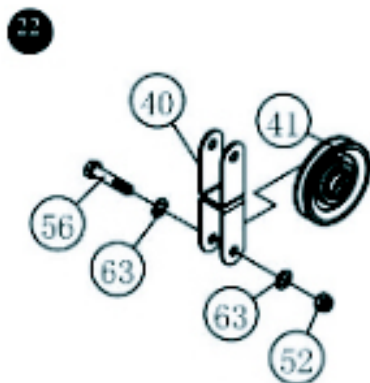
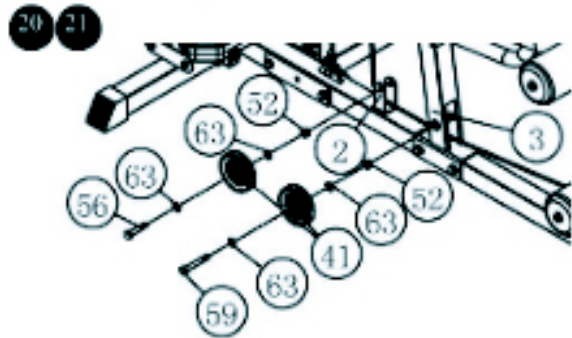
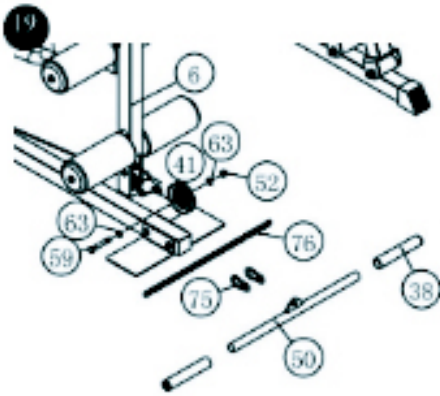

TITANIUM

FITNESS

MONTAGEM



Figura 12

Anexar a Carenagem (#16-4pcs) na conexão em forma de “U” da base traseira (#1) e Quadro (#4), em seguida, fixá-los no lugar usando Parafusos Hexagonais M8x16 (#72-8PCs) e arruelas 8mm (#65-8PCs).

Anexar a conexão final, a Placa (#33-4PCs) na conexão (#16-4pcs) e fixá-los no lugar usando Parafusos Hexagonal M8x16 (#72-8PCs), arruelas 8mm (#65-16pcs) e Porca de fechamento de nylons M8 (#54-8PCs).

MANUTENÇÃO

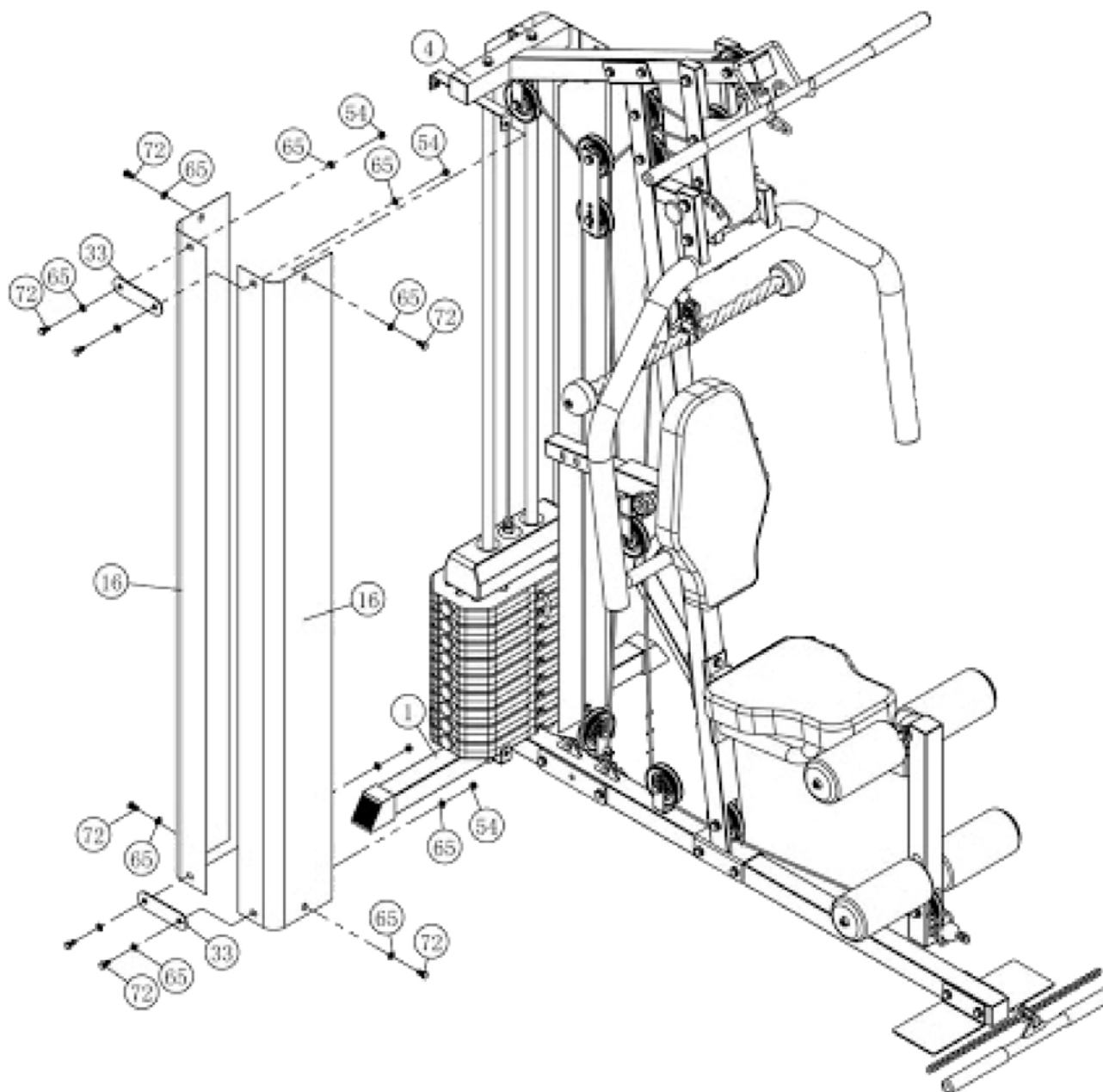
- A lubrificação de todas as peças móveis é essencial para a longevidade e desempenho ideal de seu equipamento. A lubrificação inicial de algumas partes do seu equipamento foi feita na fábrica, mas as hastes de guia das pilhas de peso devem ser lubrificadas no momento da montagem. Recomendamos um spray em aerossol de silicone.

NOTA: Não use lubrificantes à base de óleo. Eles atrairão poeira que acabará por corroer buchas e rolamentos selados.

- Todas as polias e buchas devem ser verificadas regularmente.
- Verificar e ajustar a tensão do cabo periodicamente, isso irá manter a função anatômica adequada.
- Verifique periodicamente todas as peças móveis, estofos e apertos para possíveis sinais de desgaste ou danos. Se houver algum problema que seja necessário alguma peça de reposição, pare de usar o equipamento e contate imediatamente o seu técnico. Realize a substituição apenas com peças genuínas.
- Conforme necessário, o equipamento pode ser limpo com uma solução suave de sabão e água. O uso regular de um tratamento do vinil adicionará tempo à vida útil a boa aparência a sua máquina.
- Todas as superfícies cromadas devem ser limpas regularmente para prolongar a vida e o brilho do revestimento. Limpe o equipamento com um pano úmido e seque-o completamente. Pelo menos uma vez por semana seu equipamento deve ser lustrado com uma classe comercial ou o tipo automotivo de lustrador de cromo.
- Ao verificar os parafusos e porcas, certifique-se que todos estão totalmente presos. Se houver um parafuso ou porca que continuamente solto, substitua através de um varejista local.
- Verifique se as soldas estão livres de fissuras.
- A não realização de manutenção de preventiva pode resultar em lesões pessoais e ou danos nos equipamentos.

CERTIFICADO DE GARANTIA

MULTIESTAÇÃO TITANIUM FITNESS GC47S

A **GRK INDUSTRIA E COMERCIO DE EQUIPAMENTO PARA GINASTICA LTDA CNPJ: 21.819.441/0001-90** GARANTE O PRODUTO **MULTIESTAÇÃO TITANIUM FITNESS GC47S** DA MARCA **TITANIUM FITNESS**, COMERCIALIZADA PELAS **LOJAS FIT4 STORE** CREDENCIADAS, DENTRO DO TERRITÓRIO BRASILEIRO, CONTRA DEFEITOS DE FABRICAÇÃO PELO PRAZO DE 3 MESES (90 DIAS) A PARTIR DA DATA DE EMISSÃO DA NOTA FISCAL DE VENDA.

A **GRK** ESTENDE A GARANTIA DESTES PRODUTOS, COBRINDO EVENTUAIS DEFEITOS DE FABRICAÇÃO QUE O MESMO POSSA APRESENTAR NO DECORRER DESTES PRAZO CONFORME DESCRITO ABAIXO:

- 09 (NOVE) MESES PARA ESTRUTURA.
- 09 (NOVE) MESES PARA PINTURA.

FICAM ISENTOS DA EXTENSÃO DE GARANTIA: ACABAMENTOS EM ESPUMA OU PLÁSTICO, PEÇAS PLÁSTICAS, POLIAS, CABOS E ESTOFAMENTO.

A GRK OU A REDE FIT4 STORE PODERÃO UTILIZAR PEÇAS REMANUFATURADAS E/OU RECONDICIONADAS E/ OU SIMILARES NACIONAIS EM CASO DE REPOSIÇÃO DE PEÇAS EM GARANTIA, APENAS E TÃO SOMENTE COM O OBJETIVO DE AGILIZAR A REPOSIÇÃO DA PEÇA QUANDO NÃO HOUVER DISPONIBILIDADE EM ESTOQUE DE PEÇAS NOVAS/ORIGINAIS IMPORTADAS. GARANTE-SE AO CLIENTE O MESMO NÍVEL DE PERFORMANCE, UTILIDADE E DESEMPENHO DAS PEÇAS REMANUFATURADAS/ RECONDICIONADAS/SIMILARES EM RELAÇÃO AOS NÍVEIS APRESENTADOS PELAS PEÇAS ORIGINAIS, BEM COMO A GRK E REDE FIT4 STORE SE SUJEITARÃO A ACEITAÇÃO E CONCORDÂNCIA DO CLIENTE EM RELAÇÃO A ESSA OPÇÃO. ALÉM DISSO, GARANTE-SE TAMBÉM O MESMO PRAZO DE GARANTIA PARA AMBOS OS TIPOS DE PEÇAS.

A GARANTIA É VALIDADA NO MOMENTO DA ASSINATURA DO CHECK LIST DE MONTAGEM DO EQUIPAMENTO. A MONTAGEM DO EQUIPAMENTO DEVE SE REALIZAR NO PRAZO MÁXIMO DE ATÉ 90 (NOVENTA) DIAS DA DATA DA EMISSÃO DA NOTA FISCAL DE VENDA.

ESTE EQUIPAMENTO É INDICADO PARA USO RESIDENCIAL, EM CONDOMÍNIOS E HOTÉIS. PESO MÁXIMO DO USUÁRIO: 135KG.

OS TERMOS E PRAZOS DE GARANTIAS DETERMINADOS PELA GRK NESTE CERTIFICADO SE SOBREPÕEM A QUALQUER TERMO E PRAZO DE GARANTIA DETERMINADO PELOS FABRICANTES. DURANTE O PRAZO DE GARANTIA ESTABELECIDO, A GRK ASSUME O COMPROMISSO DE SUBSTITUIR OU CONSERTAR, SEM ÔNUS, AS PEÇAS DEFEITUOSAS, APÓS ANÁLISE DO DEPARTAMENTO DE ASSISTÊNCIA TÉCNICA DA REDE AUTORIZADA, SOB AS CONDIÇÕES ABAIXO ESPECIFICADAS.

APÓS O PERÍODO DE 3 MESES (90 DIAS) O CLIENTE É RESPONSÁVEL PELA TAXA DE VISITA TÉCNICA PARA A VERIFICAÇÃO DO DEFEITO DE PARTES E/OU PEÇAS, CUJO VALOR SERÁ DEFINIDO PELA ASSISTÊNCIA TÉCNICA RESPONSÁVEL E INFORMADO AO CLIENTE COM ANTECEDÊNCIA PARA APROVAÇÃO.

A GARANTIA SERÁ ANULADA NAS SEGUINTE SITUAÇÕES:

A) DANOS PROVOCADOS POR:

- RAIOS, FOGO, ENCHENTE E/OU OUTROS DESASTRES NATURAIS;
- ÁGUA E/OU OUTRO LÍQUIDO INFILTRADO NO INTERIOR DO EQUIPAMENTO;
- EXCESSO DE SUOR CAUSADO POR FALTA DE MANUTENÇÃO E HIGIENIZAÇÃO DO EQUIPAMENTO;
- QUEDAS, BATIDAS, ACIDENTES OU USO INADEQUADO;
- LIGAÇÃO DO PRODUTO EM REDE ELÉTRICA FORA DOS PADRÕES ESPECIFICADOS OU SUJEITA A UMA FLUTUAÇÃO EXCESSIVA DE VOLTAGEM;
- UTILIZAÇÃO DO PRODUTO EM AMBIENTES SUJEITOS A GASES CORROSIVOS (EX. EVAPORAÇÃO DE CLORO), UMIDADE OU TEMPERATURA EXCESSIVA;
- APLICAÇÕES DE FORÇAS E PESOS DEMASIADOS;
- MONTAGEM IMPRÓPRIA DO PRODUTO PELO USUÁRIO OU NÃO OBSERVÂNCIA DO MANUAL DE OPERAÇÃO;
- LIMPEZA COM PRODUTOS QUÍMICOS NÃO RECOMENDADOS PELA BRAZILIAN FITNESS, QUE PODEM PROVOCAR MANCHAS. A LIMPEZA DEVE SER EFETUADA SOMENTE COM PANOS SECOS E SILICONE RECOMENDADO;
- LUBRIFICAÇÃO INCORRETA DO EQUIPAMENTO – FALTA OU EXCESSO DE SILICONE.

B) QUANDO FOR CONSTATADO:

- MONTAGEM, MANUSEIO E / OU REPAROS POR PESSOAS OU OFICINAS NÃO AUTORIZADAS;
- ALTERAÇÃO DE PARTES ELÉTRICAS / ELETRÔNICAS ORIGINAIS;
- REMOÇÃO OU MODIFICAÇÃO DO NÚMERO DE SÉRIE;
- UTILIZAÇÃO DO PRODUTO EM DESACORDO COM O ESPECIFICADO NA OCASIÃO DA COMPRA OU NESTE TERMO;

A GARANTIA SOMENTE SERÁ VÁLIDA COM A APRESENTAÇÃO DESTES CERTIFICADO, SUA RESPECTIVA NOTA FISCAL E DO CHECK LIST DE MONTAGEM DO PRODUTO.

CATEGORIA: _____

CÓDIGO: _____

DATA: _____

CLIENTE: _____

PRODUTO: _____

NOTA FISCAL: _____

VENDEDOR: _____

TITANIUM

F I T N E S S